



  
**Waler**  
TERMOPLÁSTICOS

# Guardabarros y Cajas de herramientas



FTM amplía su carta de productos desarrollando una línea de **guardabarros y cajones para vehículos pesados y utilitarios**, con su calidad característica.



Línea pesada y automotriz

# Guardabarros LÍNEA STRONG

Los guardabarros de la línea strong cuentan con la **estructura para caño interna** y están fabricados mediante el proceso de **moldeo por inyección**, que garantiza una solución superior para la industria del transporte de carga.

Su diseño con **soportes de fijación totalmente integrados y protegidos**, hace que junto con su **entramado de nervios**, genere una estructura compacta, conformando un producto robusto y fuerte.

## CARACTERÍSTICAS TÉCNICAS

### Material plástico con alta resistencia a

llamas, agua, polvo, hidrocarburos, aceites lubricantes, temperaturas altas y bajas.

### Colocación

fácil montaje.

Proceso de producción  
moldeo por inyección.



Material  
polipropileno  
con filtro UV.



# Guardabarro Semicircular Universal

## FTM-4000

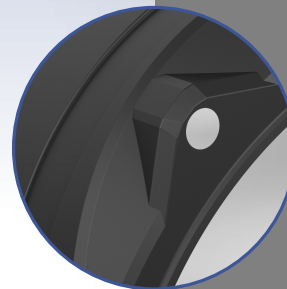
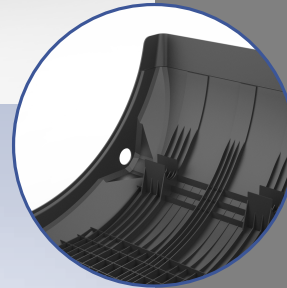
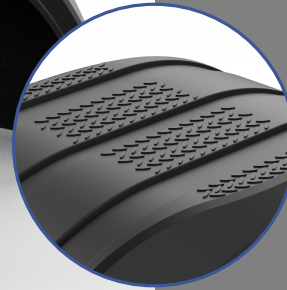

<b>A</b>	LARGO	1260 MM
<b>B</b>	ANCHO	675 MM
<b>C</b>	ALTO	510 MM
<b>D</b>	RADIO	500 MM
<b>E</b>	E. CENTRO	865 MM
$\varnothing$	DIÁMETRO	52 A 43 MM*
<b>Kg.</b>	PESO	6106 GRS.

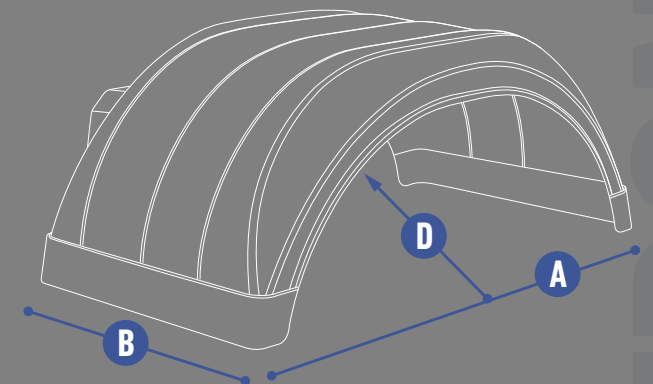
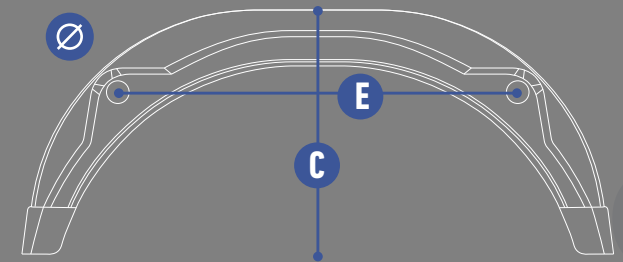

\* El diámetro original es de 52mm.  
Para diámetro de 43mm se agrega buje reductor.





# Guardabarro Eje Direccional

## FTM-4002D / FTM-4002I

Uso derecho

Uso izquierdo

<b>A</b>	LARGO	1540 MM
<b>B</b>	ANCHO	662 MM
<b>C</b>	ALTO	510 MM
<b>D</b>	RADIO	500 MM
<b>E</b>	E. CENTRO	1160 MM
$\varnothing$	DIÁMETRO	52 A 43 MM*
<b>Kg.</b>	PESO	6279 GRS.

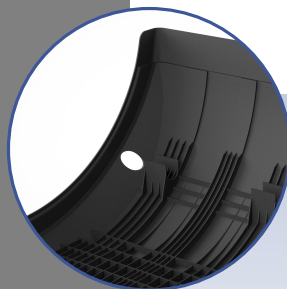
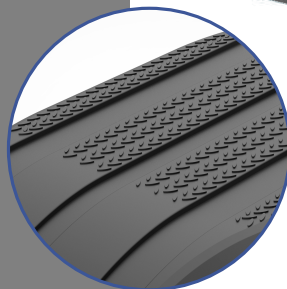
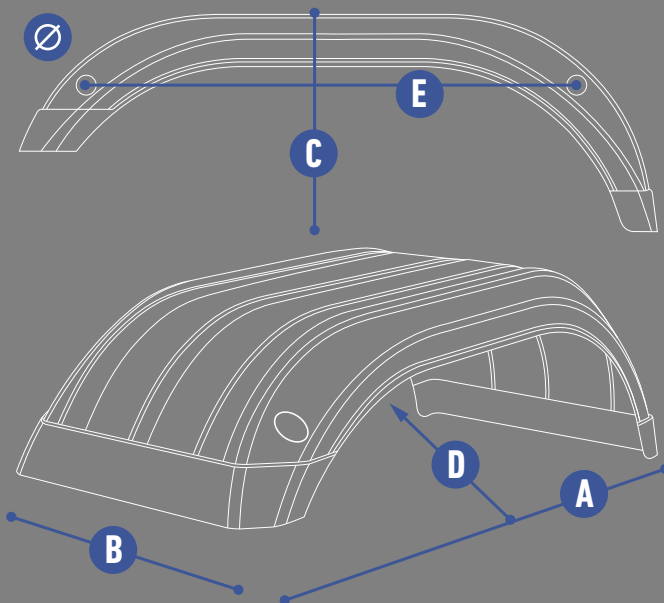

\* El diámetro original es de 52mm.  
Para diámetro de 43mm se agrega buje reductor.



# Guardabarro Pantalla Universal

**FTM-4004TD**  
Uso trasero derecho  
Uso delantero izquierdo

**FTM-4004TI**  
Uso trasero izquierdo  
Uso delantero derecho

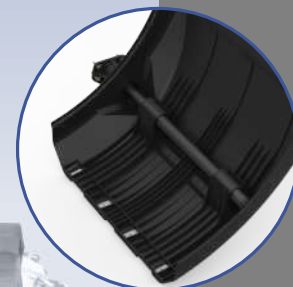
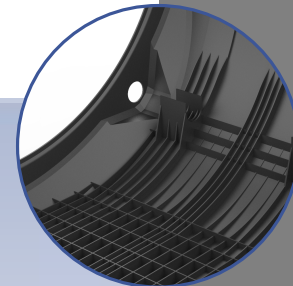

<b>A</b>	LARGO	680 MM
<b>B</b>	ANCHO	675 MM
$\varnothing$	DIÁMETRO	52 A 43 MM*
<b>Kg.</b>	PESO	2488 GRS.

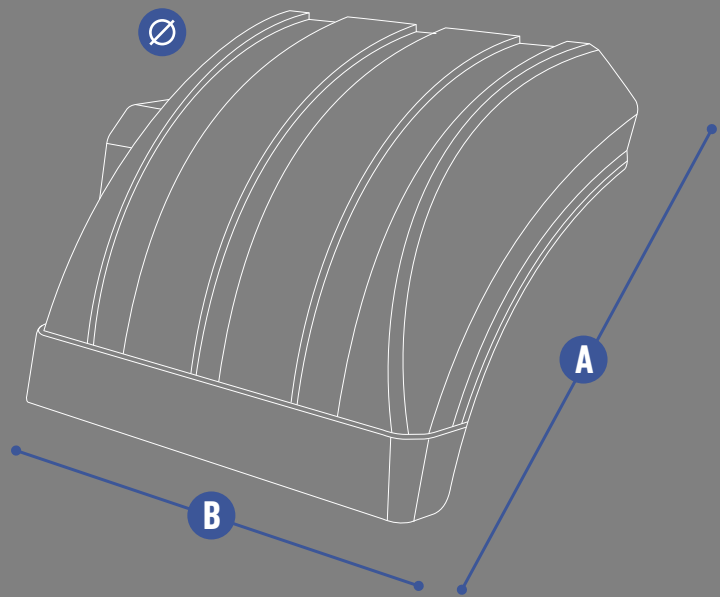

\* El diámetro original es de 52mm. Para diámetro de 43mm se agrega buje reductor.  
\*\* El guardabarros cuenta con 4 piezas de refuerzo grises inyectadas en caso de sujeción superior. También viene incluido el kit de bulonería para fijación caño por dentro.

# Complementos para Guardabarros

La línea de guardabarros cuenta con una serie de accesorios diseñados a medida para brindar el máximo soporte y fijación a la carrocería.

El kit de instalación brinda todas las piezas necesarias de bulonería y una guía de instalación detallada para una colocación simple y segura.



## Soporte de fijación

Con caño de hierro y brida de nylon inyectada.

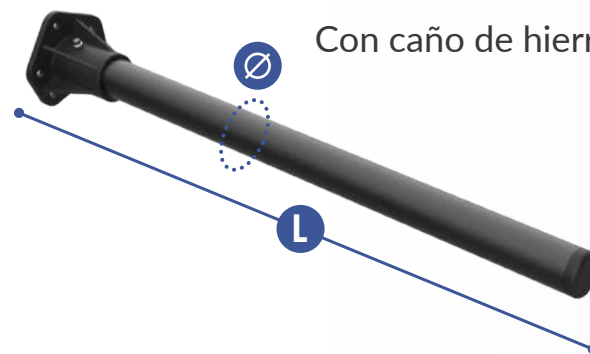

COD	L	Ø
FTM-4000S	730 MM	51 MM
FTM-4002S	730 MM	43 MM

## Buje de reducción FTM-4004B

Reducción para caño de diámetro 51 a 43mm.

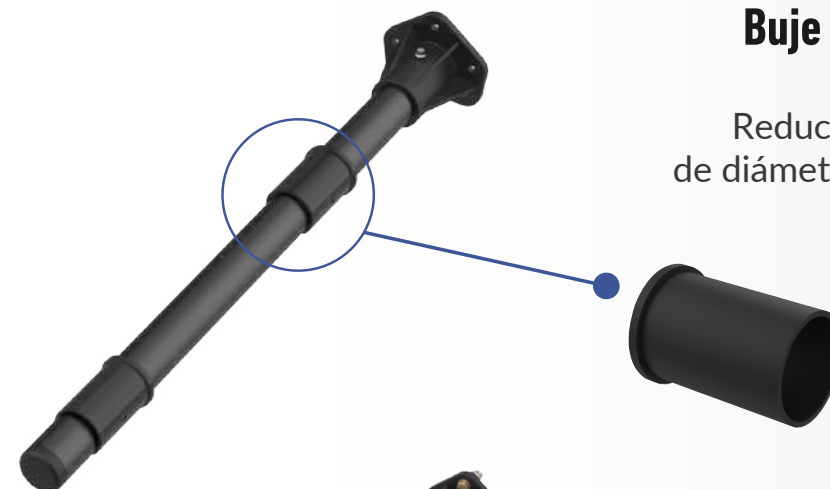

## Kit de bulonería para fijación caño por dentro FTM-4004BF

100% recomendado  
para guardabarro  
FTM-4004TD/4004TI

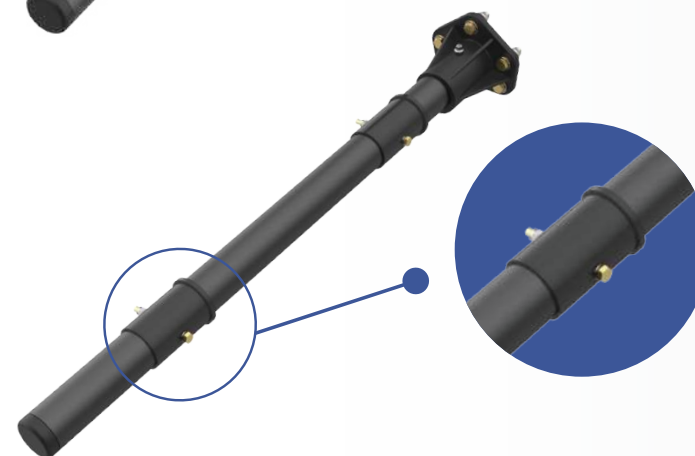

# Cajones de herramientas **LÍNEA STRONG**

La línea STRONG de cajones de herramientas está fabricada por moldeo de inyección, que garantiza junto con la estructura reforzada, una fortaleza y resistencia especial brindando una durabilidad superior.

## CARACTERÍSTICAS TÉCNICAS

### Material plástico con alta resistencia a

llamas, agua, polvo, hidrocarburos, aceites lubricantes, rayos UV, temperaturas altas y bajas.

### Seguridad

doble sistema de cerradura con llave.

### Colocación

fácil montaje.



**Proceso de producción**  
moldeo por inyección.



**Cierre**  
hermético con burlete.



**Material**  
polipropileno  
con filtro UV.



STRONG

# Cajón Herramientas

**FTM-5000NC / 5002NC / 5004NC**

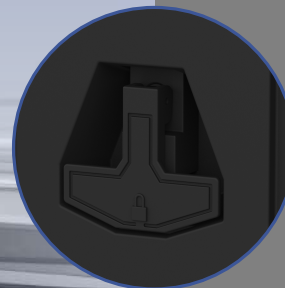
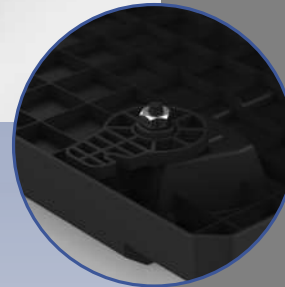
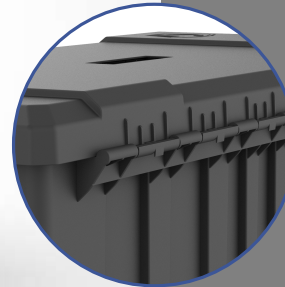

	FTM 5000NC	FTM 5002NC	FTM 5004NC
<b>A</b> LARGO	600 MM	750 MM	1060 MM
<b>B</b> ANCHO	415 MM	475 MM	515 MM
<b>C</b> ALTO	455 MM	510 MM	535 MM
CARGA (kilos)	45	50	70
CAPACIDAD (litros)	74	124	208
PESO (gramos)	5325	7130	10096

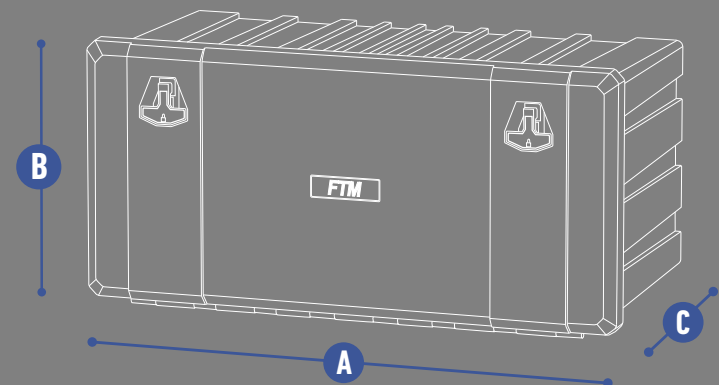

\*El modelo FTM-5002NC/5004NC incluye refuerzo superior.  
En el modelo FTM-5000NC es opcional.



# Complementos para Cajones

Los cajones de herramientas son fácilmente colocables en cualquier punto de la carrocería del vehículo, gracias al kit de ménsulas y fajas que proporcionan una sujeción firme y resistente a vibraciones, baches y condiciones climáticas.

El kit de instalación brinda todas las piezas necesarias de bulonería y una guía detallada para una colocación simple y segura.

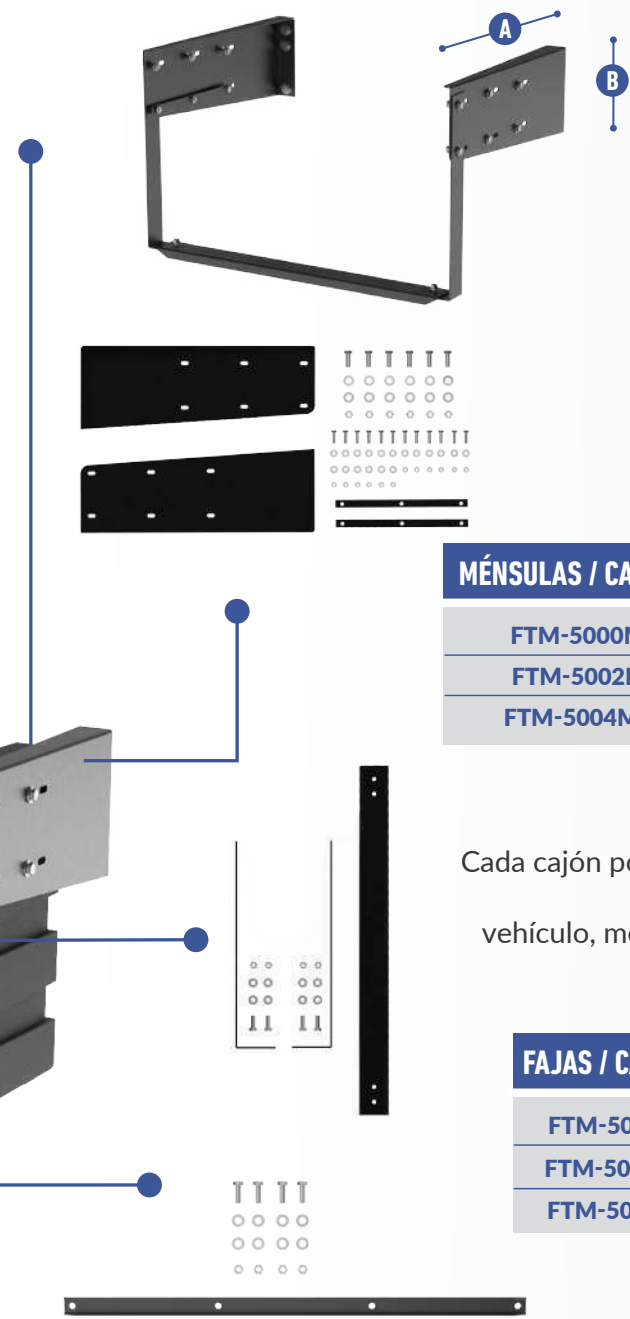
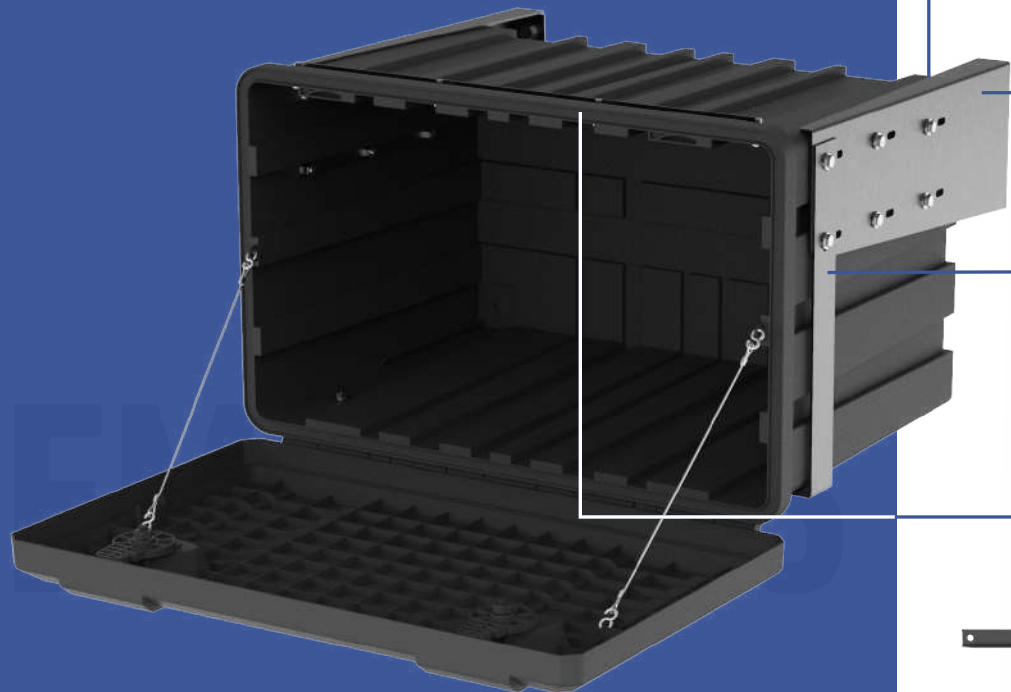

## Ménsulas y fajas

### Medidas

MÉNSULAS	A	B
FTM-5000MC	420 MM	173 MM
FTM-5002ML	520 MM	180 MM
FTM-5004MXL	620 MM	185 MM

### KIT MÉNSULAS FTM-5000MC/FTM-5002ML

#### Compatibilidad

MÉNSULAS / CAJONES	FTM 5000NC	FTM 5002NC	FTM 5004NC
FTM-5000MC	✓		
FTM-5002ML	✓	✓	✓
FTM-5004MXL	✓	✓	✓

### KIT FAJAS

Cada cajón posee un kit de fajas realizadas a medida para asegurar un anclaje perfecto al vehículo, mediante una colocación simple y rápida.

#### Compatibilidad

FAJAS / CAJONES	FTM 5000NC	FTM 5002NC	FTM 5004NC
FTM-5000FC	✓		
FTM-5002FM		✓	
FTM-5004FG			✓

### KIT REFUERZO FTM-5000RS

Para cajón FTM-5000NC

# Contenedores plásticos LÍNEA INDUSTRIAL

La **línea industrial** de cajones plásticos está fabricada mediante **moldeo de inyección**, que garantiza junto con la **estructura reforzada**, una fortaleza y resistencia especial a lo largo del tiempo.

## CARACTERÍSTICAS TÉCNICAS

### Material plástico con alta resistencia a

llamas, agua, polvo, hidrocarburos,  
aceites lubricantes, rayos UV  
y temperaturas altas y bajas.

### Apilamiento

morfología acoplable.

### Proceso de producción

moldeo por inyección.

Material  
polipropileno  
con filtro UV.



INDUSTRIAL





# Contenedores plásticos

**FTM-6000NC / 6002NC / 6004NC**

	FTM 6000NC	FTM 6002NC	FTM 6004NC
<b>A</b> LARGO	600 MM	750 MM	1060 MM
<b>B</b> ANCHO	400 MM	460 MM	500 MM
<b>C</b> ALTO	420 MM	480 MM	500 MM
VOLUMEN (litros)	74	124	208
PESO (gramos)	3550	4680	6680

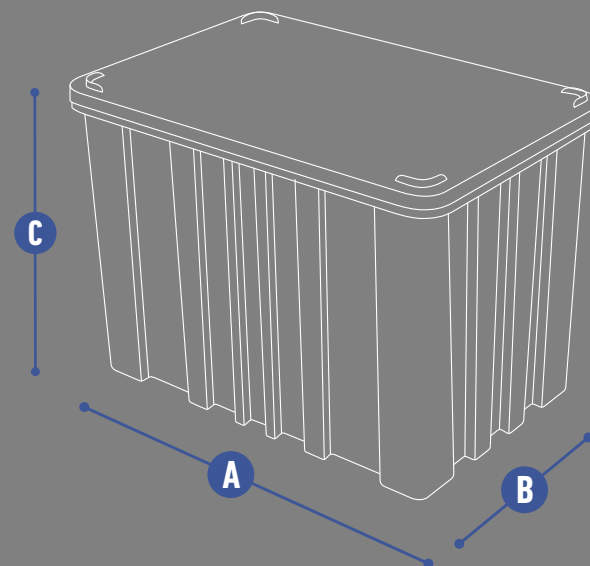
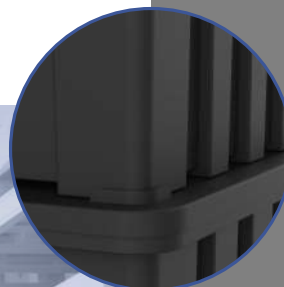
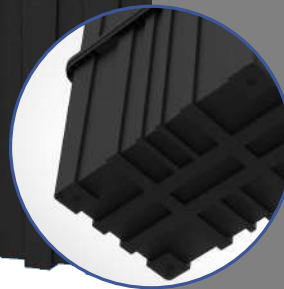



 [ventas@waler.com.ar](mailto:ventas@waler.com.ar)

 Calle 4 Lote 159,  
Parque Ind. Ezeiza  
Carlos Spegazzini  
C.P. 1812 - Bs. As.

 +54 1132200252  
+54 1132200253